

Verwendung deines C-TUG®

Vielen Dank für den Kauf eines hochwertigen, in Neuseeland hergestellten C-TUG-Wagens! Das C-TUG ist für die Bewegung von Wasserfahrzeugen konzipiert. Es ist ausdrücklich nicht dafür ausgelegt für den Transport von Personen entweder direkt auf dem Karren oder auf Wasserfahrzeugen oder anderen Gegenständen, welche auf dem Wagen transportiert werden.

Aufgrund der rauen und missbräuchlichen Umgebung, in der dieses Produkt verwendet werden kann, empfehlen wir, die folgenden Schritte zu unternehmen, um die Lebensdauer Ihres C-TUG zu verlängern:

- Entfernen Sie die Räder, nachdem Sie Ihren C-TUG in Salzwasser oder unter sandigen/ staubigen Bedingungen verwendet haben. Fahrgestell demontieren und mit frischem Wasser abspritzen. Achsbereich gründlich waschen.
- Reinigen Sie nicht mit Lösungsmitteln oder Produkten auf Lösungsmittelbasis und vermeiden Sie kommerzielle Reinigungsmittel. Am besten ist frisches Wasser zum Reinigen von C-TUG-Komponenten geeignet.
- Beim Transport unter heißen, trockenen oder staubigen Bedingungen wird empfohlen, Achsen regelmäßig mit Wasser zu besprühen, um eine Überhitzung im Achsbereich zu vermeiden
- Stellen Sie jedes Mal sicher, wenn Sie die Räder an Ihrem C-TUG montieren, dass die Achse sauber und frei von Sand oder Trümmer ist
- Setzen Sie Ihren C-TUG-Wagen nicht für längere Zeit starker Sonneneinstrahlung aus. Ihr C-TUG ist für den Einsatz im Freien konzipiert, aber sowohl Gummi als auch Thermoplastik werden dadurch abgenutzt, wenn es längere Zeit starker Sonneneinstrahlung ausgesetzt wird.

Ihr C-TUG Wagen ist ein robustes Qualitätsprodukt, das entwickelt wurde, um Ihnen die harte Arbeit des Slippens zu erleichtern. Mit angemessener Sorgfalt können Sie davon ausgehen, dass es viele Jahre gut funktionieren wird. Es gibt eine 2-Jahres-Garantie auf Herstellungsfehler bei SandTrakz-Räder und eine 5-Jahres-Garantie auf Herstellungsfehler auf Standard-Räder und Wagenteile.

Weitere Informationen zur Geltendmachung eines Garantieanspruchs finden Sie auf unserer Website www.c-tug.com.

HINWEIS: Last sollte nicht für längere Zeit auf SandTrakz-Rädern gelagert werden. Die Räder müssen nach jedem Gebrauch gewaschen werden, um Sand aus dem Achsbereich zu entfernen!

Railblaza ermutigt Benutzer von C-Tug Produkten, sichere Praxisverfahren einzuhalten, wenn die Produkte in der Meeresumgebung benutzt werden.

www.ctug.com

Haftungsausschluss: C-TUG haftet nicht für Verletzungen oder Schäden an Personen oder Eigentum, die aus der missbräuchlichen Verwendung dieses Produkts resultieren.

© 2022 RAILBLAZA LIMITED, Auckland NZ, and RAILBLAZA USA (Railblaza). All rights reserved. International Design & Util Pats Pending.

CT-1073.C

Bei Fragen kontaktieren Sie bitte Ihren Ansprechpartner oder office@allroundmarin.com | Tel. +43 (0)2236 64676 | www.allroundmarin.com



C-TUG®
BY RAILBLAZA

1. Gurtschnalle auf Gurt fädeln
2. Führen Sie den Gurt durch die C-TUG-Schienen
3. Führen Sie den Gurt durch die Gurtverriegelung zurück

Lieferumfang:

- 2 x Querträger
- 2 x C-TUG-Schienen
- 2 x C-TUG-Schienensockel
- 2 x Räder
- 1 x Ständer
- 1 x Riemenset (inkl.)
 - 1 x 1.2 m Gurtband
 - 2 x Gurtschnalle
 - 1 x 1.6 m Gurtband (mit angenähter Metallschnalle)
- 1 x Befestigungspaket (inkl.)
 - 4 x grüne D-Unterlegscheiben
 - 4 x Sechskantschrauben
 - 4 x Sechskantmuttern



Scannen für C-TUG videos

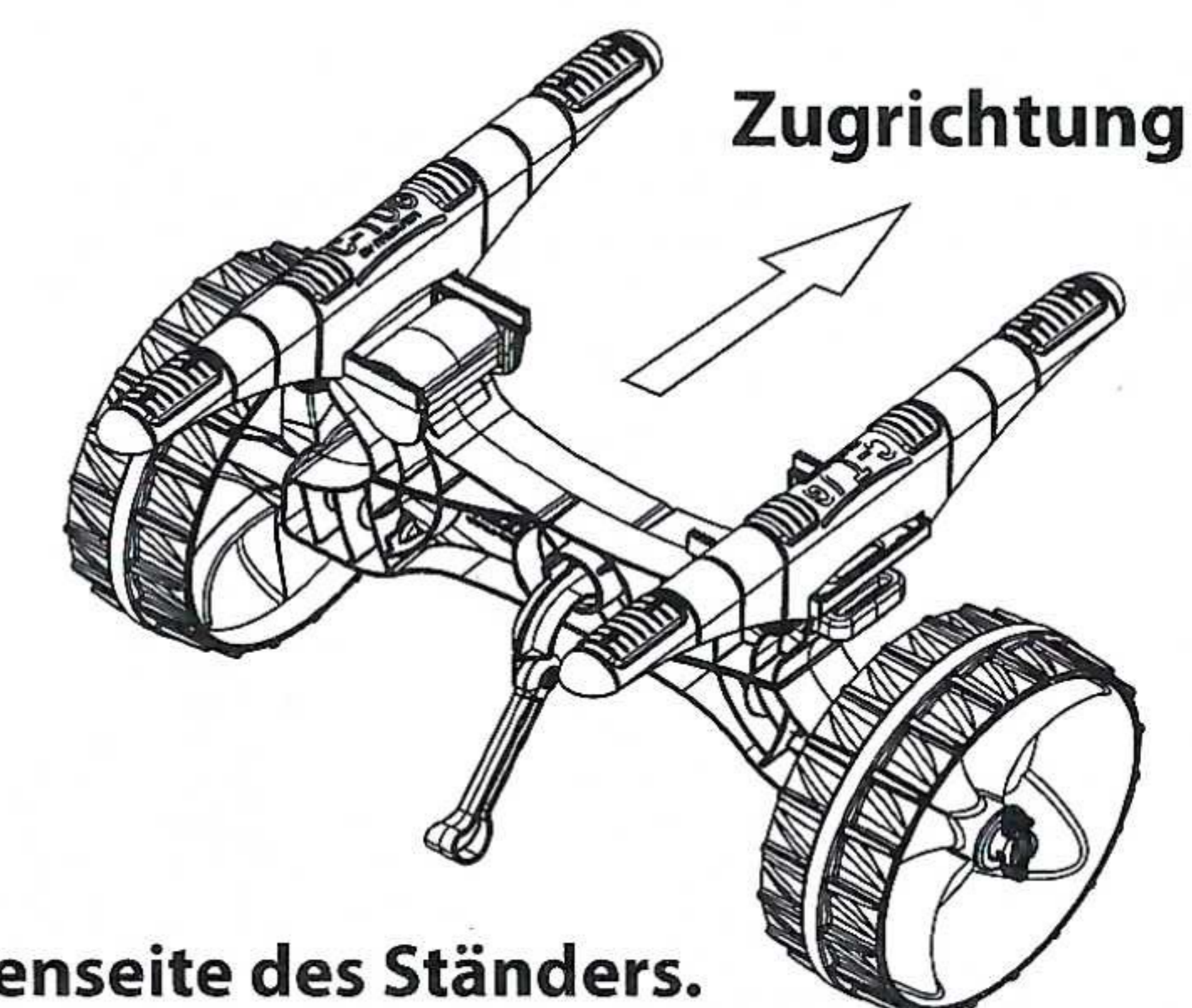

Nutzen Sie zum Ziehen die Gegenseite des Ständers.

Platzieren Sie den Ständer an der Rückseite des Kajaks, um sicherzustellen das dieser wegklappt, wenn es auf einen Gegenstand trifft

HERGESTELLT IN NEUSEELAND

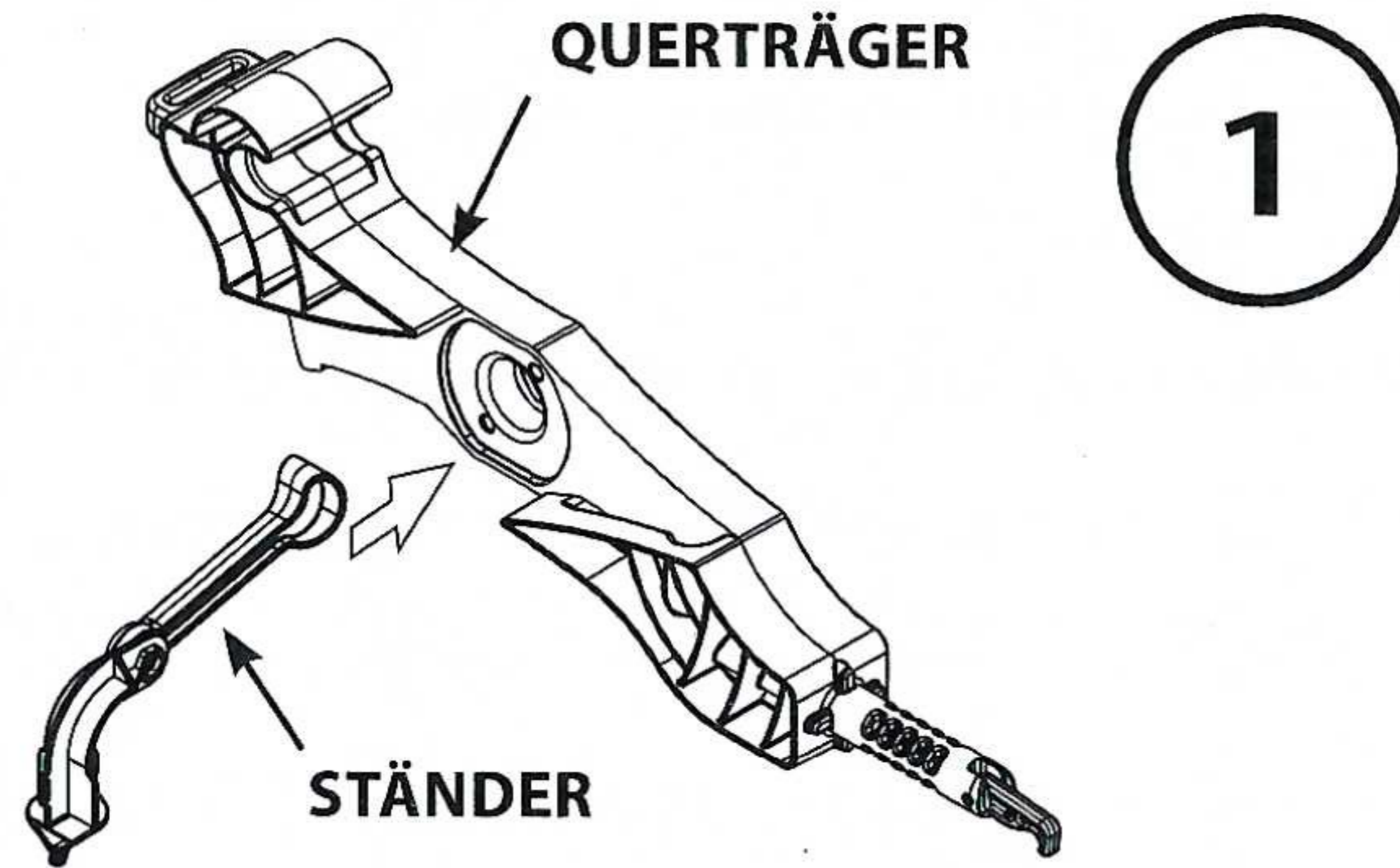

Schieben Sie die Unterseite (Fußteil) des Ständers durch das mittlere Loch eines der Querträger

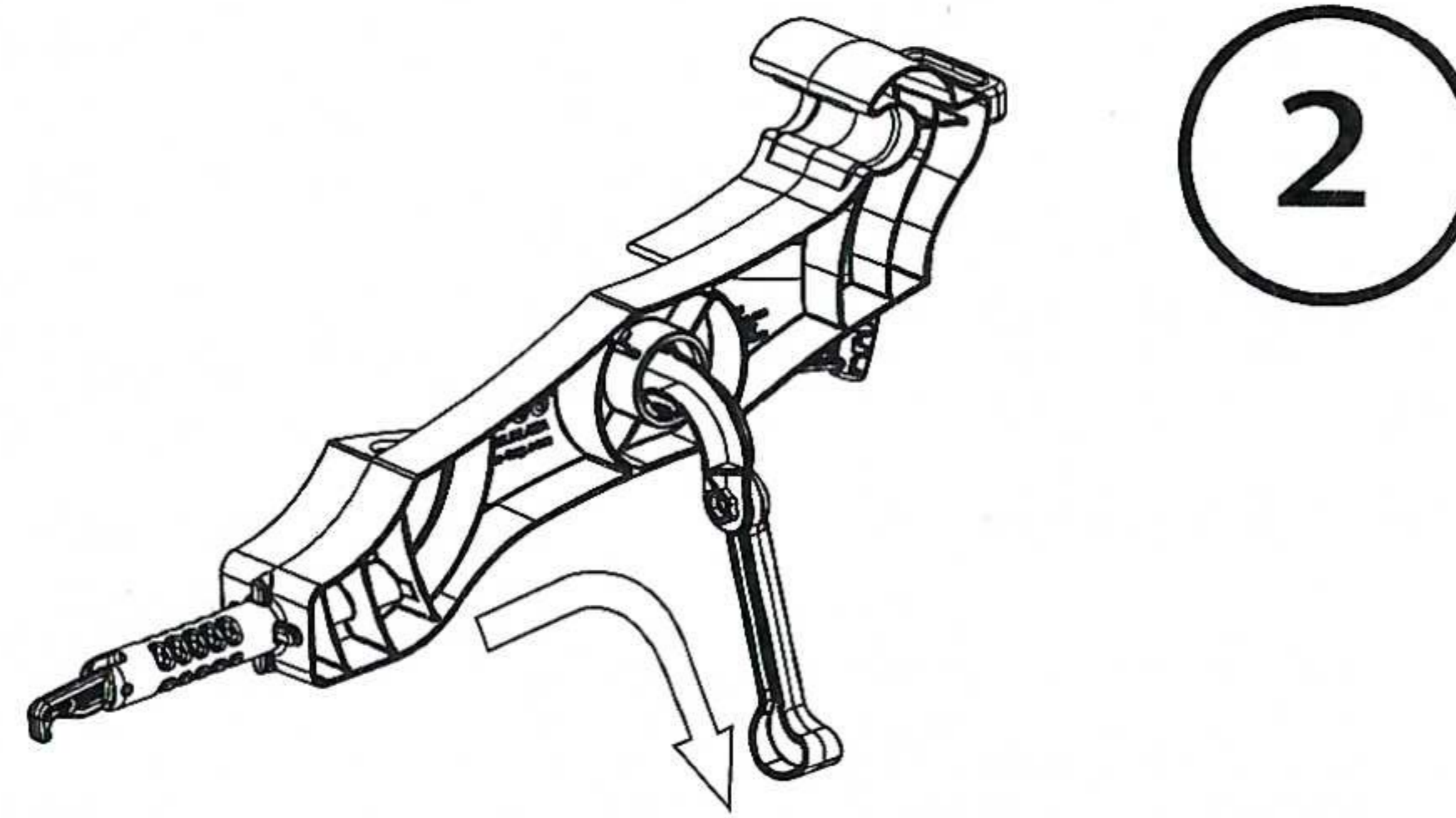

Ziehen sie den Ständer komplett durch, bis dieser in den Auskerbungen des Querträgers einrastet

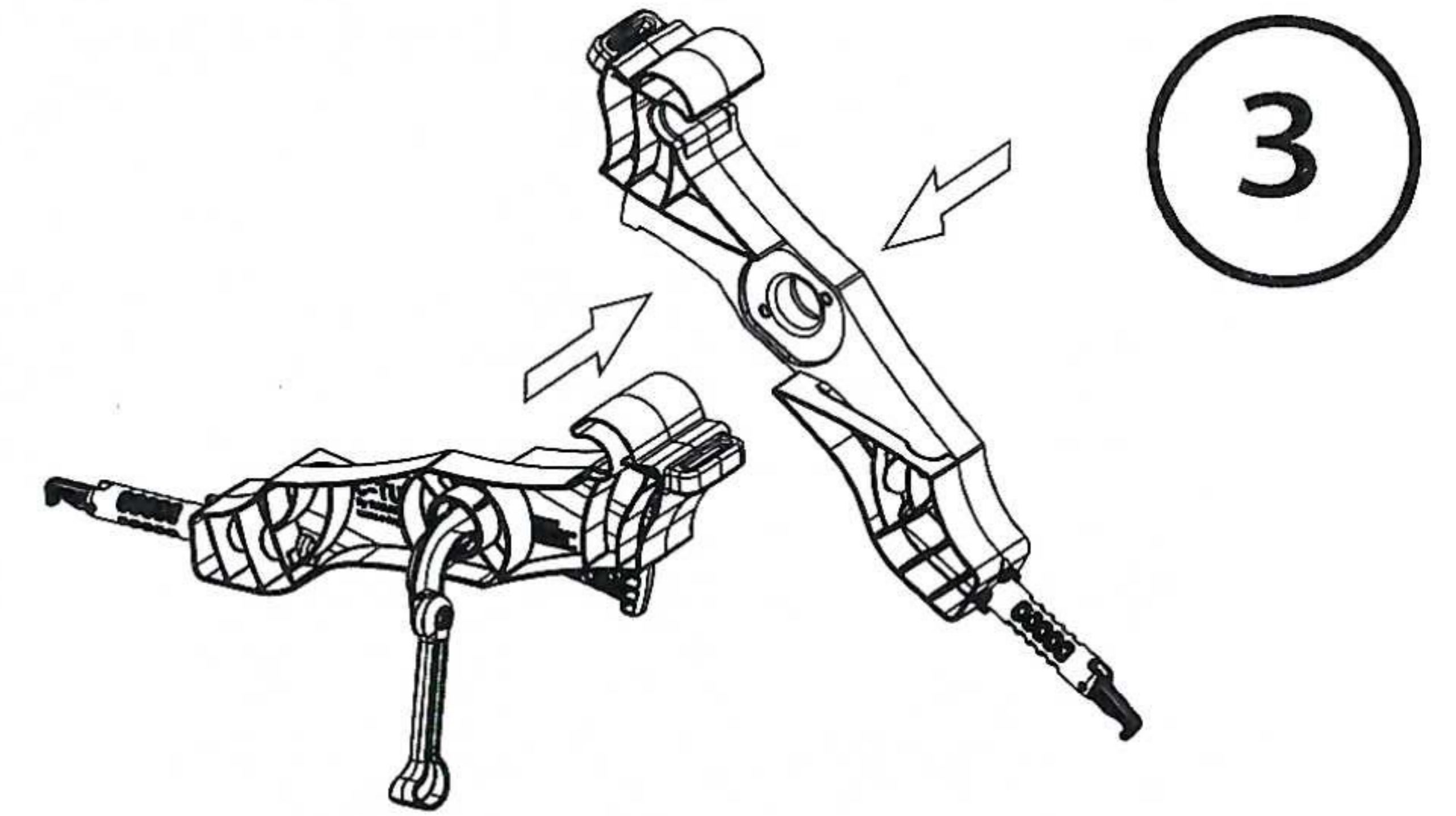

Nehmen Sie den anderen Querträger und führen Sie diese zusammen

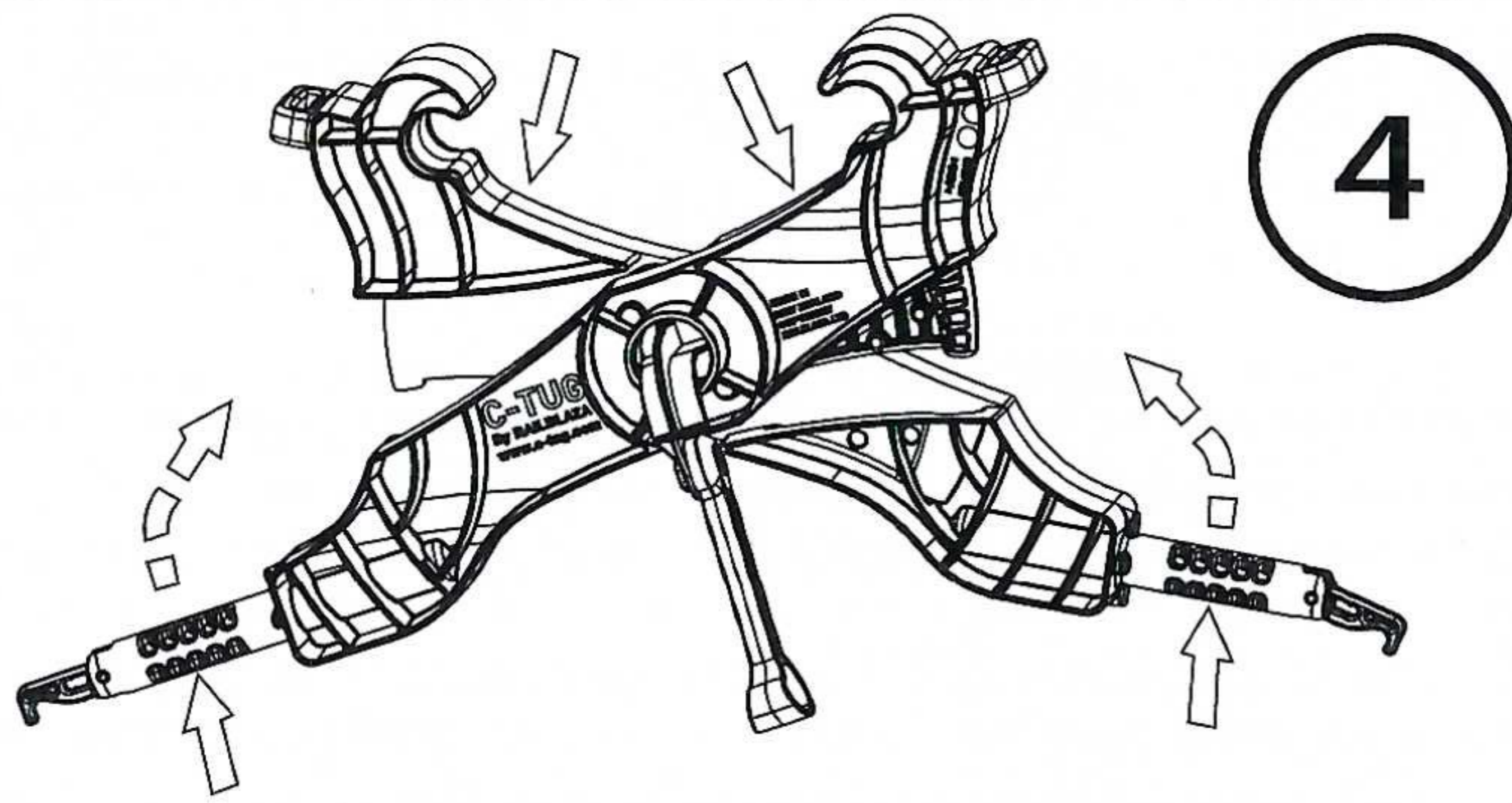

Drücken Sie beide Seiten der Träger nach unten, bis Sie ein Klacken hören und die Balken eingerastet sind



1. Setzen Sie die Muttern in die Sechskant Aussparungen der C-Tug Schienen ein.
2. Fügen sie die grüne D-Scheibe über den Bolzen hin zu, die flache Kante gegen die Halterung
3. händisch festziehen
4. Drücken Sie auf die Grünen Pads

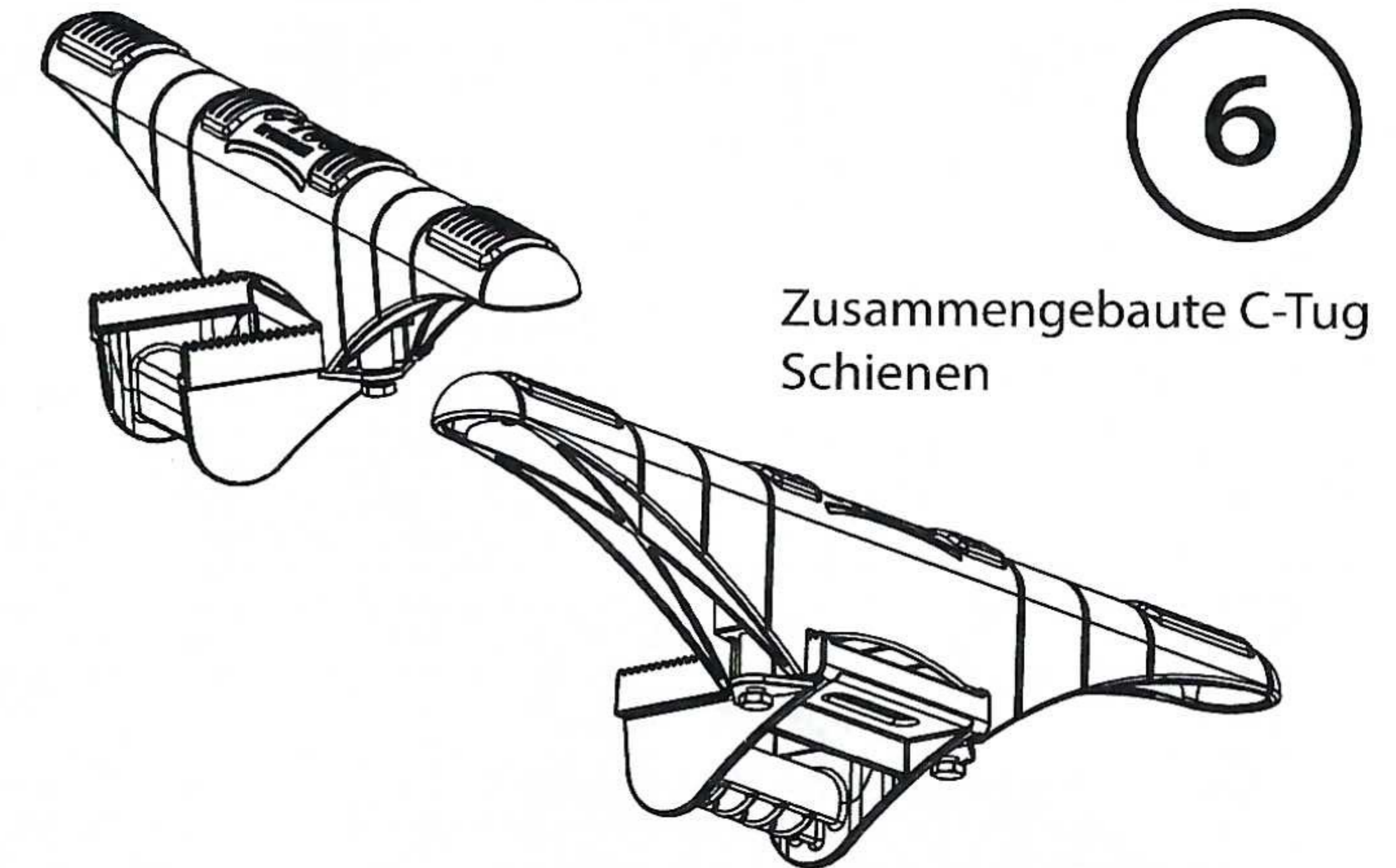

Zusammengebaute C-Tug Schienen

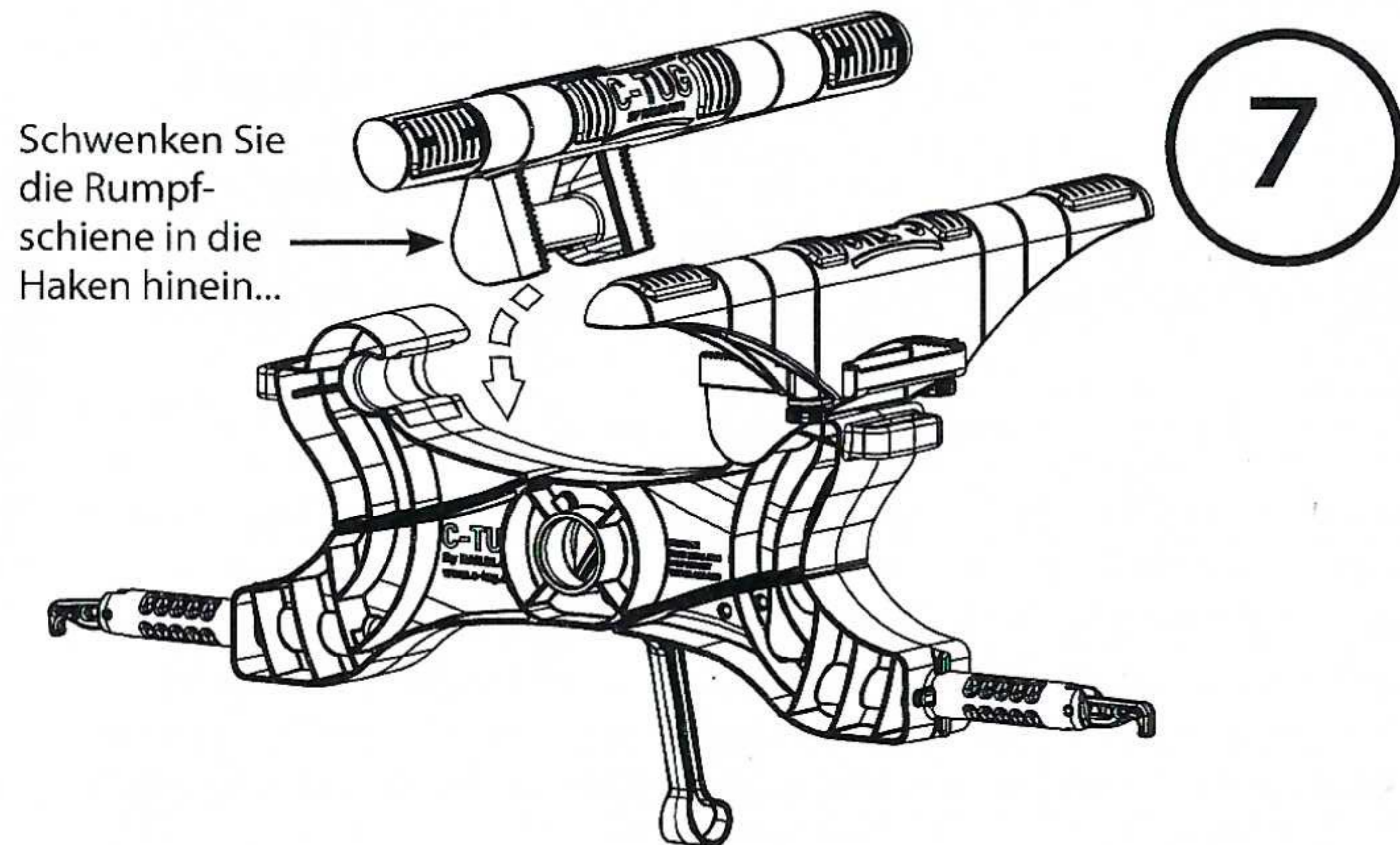

Schwenken Sie die Rumpfschiene in die Haken hinein...

....bis diese in passender Position sind

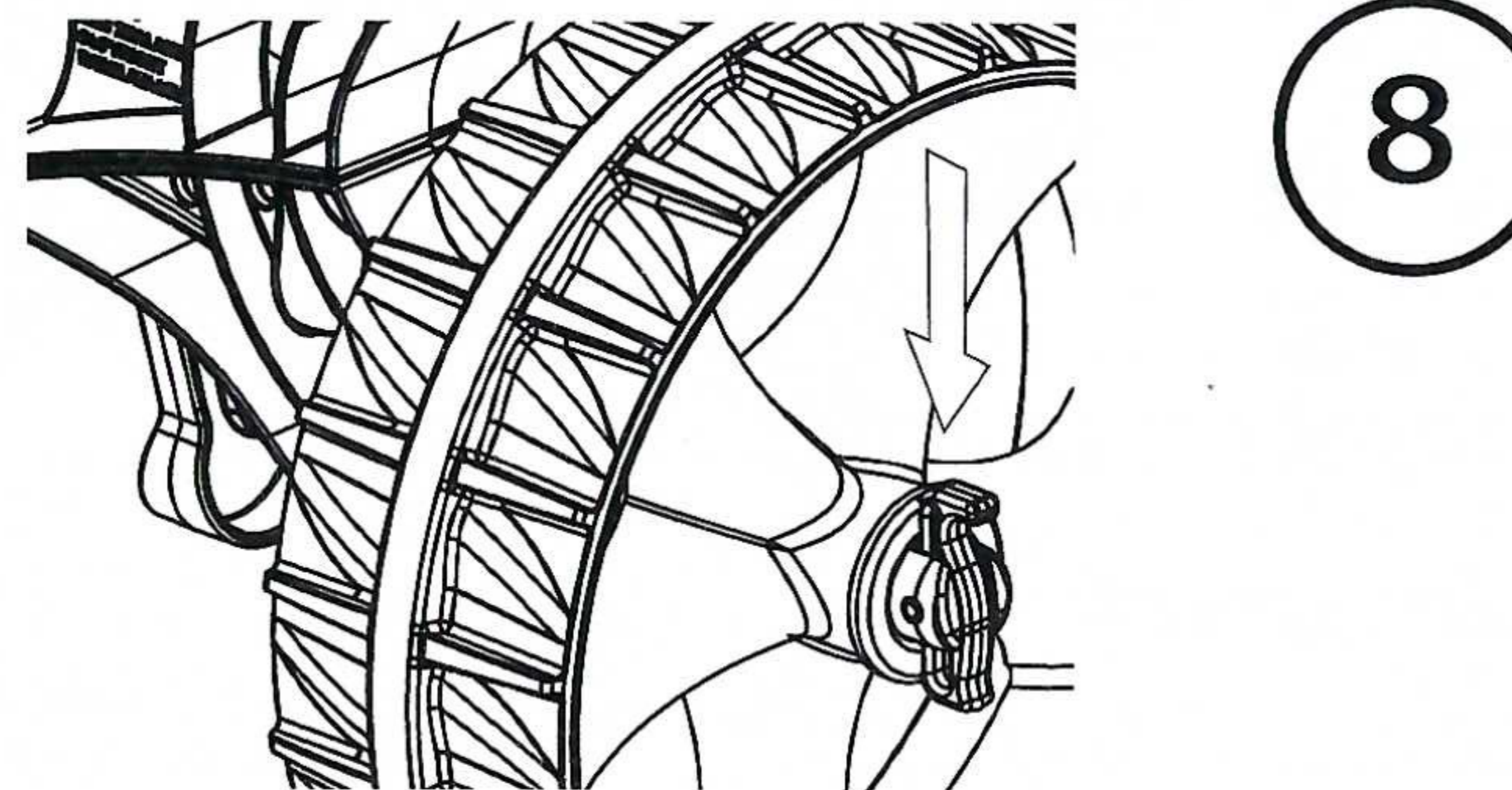

Schieben Sie das Rad über die Achse und drücken Sie den Achsbolzen bis zum Einrasten in die Verriegelungsposition nach unten

Positionieren Sie die Schienen Ihres C-Tug passend zu Ihrem Kajakrumpf und ziehen Sie die Schrauben fest

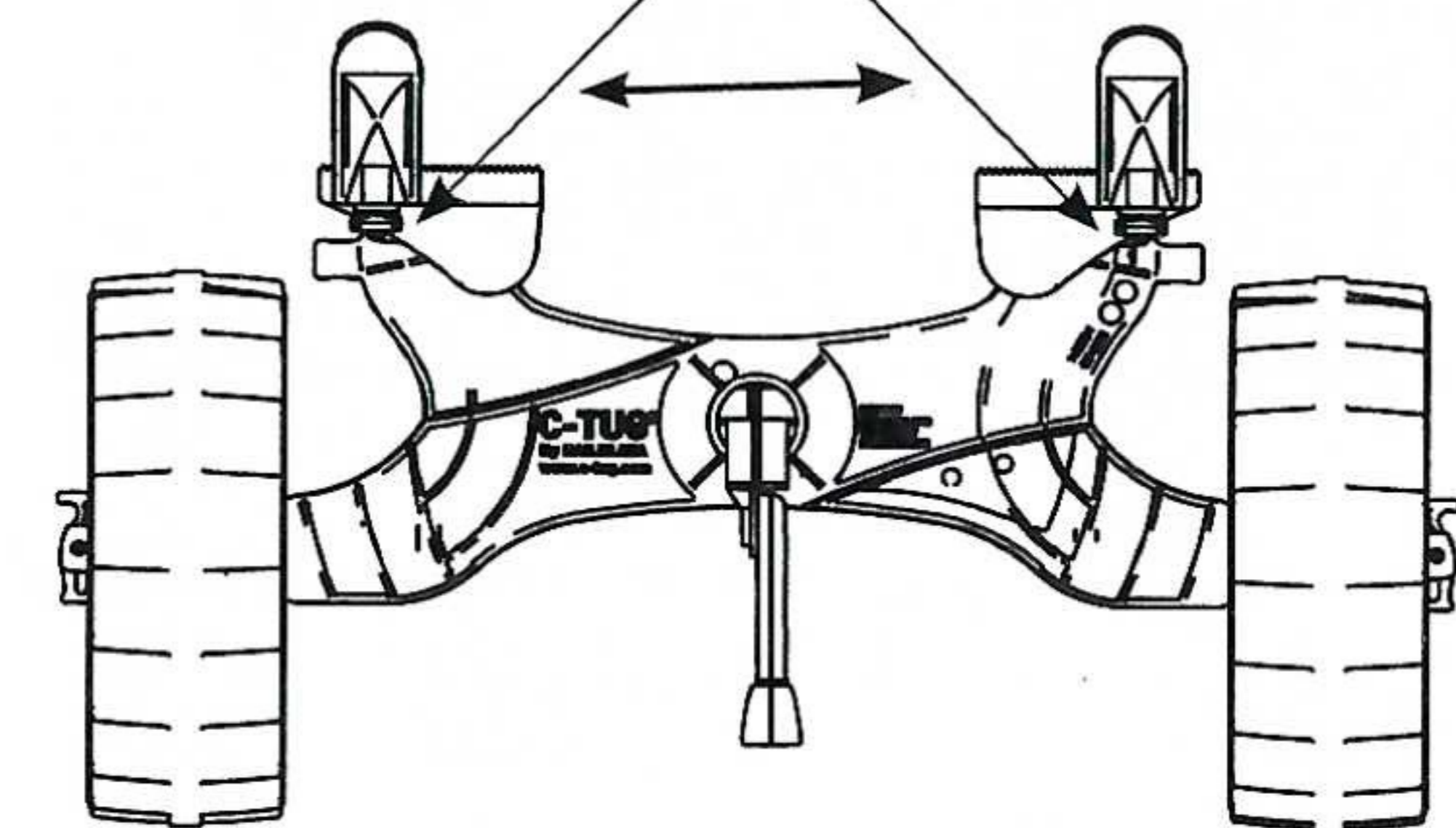

Installieren Sie die Gurte wie auf der Rückseite der Anleitung gezeigt und Sie sind bereit, Ihren C-TUG R zu verwenden